



## **RB 65 on - off - Pistola per settore alimentare 24 bar – 2.4 MPa**

Manuale tecnico : **I 124**

Pistola per l'utilizzo con pompe aventi pressione nominale fino a 24 bar – 2.4 MPa.

Pistola che impedisce il passaggio del fluido a leva rilasciata.

**DN15**



- **30.6450.00** RB65 G1/2 F
- **30.6453.00** RB65 con SWIVEL G1/2 F

- Pistola a bassa pressione con predisposizione per montaggio lancia
- Ricoperta da semigusci in plastica antiurto con 3 anelli in gomma morbida, antimacchia e a tenuta stagna.
- Leva in materiale plastico con protezione mano.
- Minimo sforzo di apertura e mantenimento leva pistola.
- Internamente costruita in ottone e acciaio inox
- Costruzione ergonomica
- A richiesta connessione in entrata con giunto girevole

### **SPECIFICHE TECNICHE**

<b>CODICE</b>	<b>PRESSIONE NOMINALE bar - MPa</b>	<b>PORTATA MASSIMA l/min</b>	<b>(1)TEMPERATURA MASSIMA °C</b>	<b>ENTRATA</b>	<b>USCITA</b>	<b>MASSA g</b>
<b>30.6450.00</b>	24 – 2.4	100	90	G1/2 F	G1/2 F	-
<b>30.6453.00</b>	24 – 2.4	100	90	G1/2 F	G1/2 F	-

(1) La pistola è stata progettata per l'utilizzo continuo, alla temperatura dell'acqua di 60°C (140°F). Pu ò resistere solo per brevi periodi alla temperatura massima di 90°C (195°F), perché, alla chiusura de lla pistola, la caldaia continua a trasmettere calore all'acqua, aumentando temperatura e pressione fino a raggiungere valori elevati e pericolosi.

L'impiego della pistola con fluido a temperatura maggiore di 60°C comporta l'utilizzo di mezzi e dispo sitivi di protezione individuale (DPI) per l'operatore; esempio i guanti, occhiali, ecc..

**Manuale di istruzione, manutenzione, installazione, ricambi.**

Per un corretto utilizzo seguire le avvertenze contenute in questo manuale

**Riportarle nel libretto Uso e Manutenzione delle macchine.**

n. 12.9124.00



**DISEGNO DIMENSIONALE E CADUTA PRESSIONE**

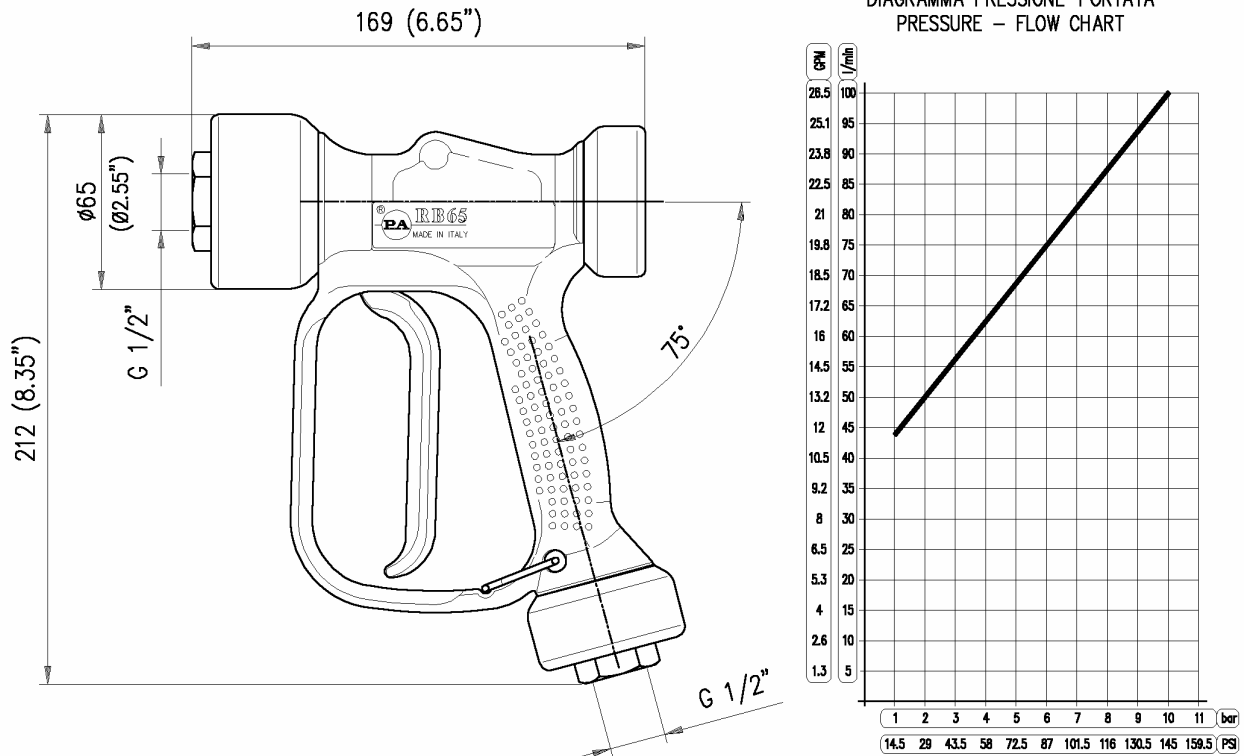

**ISTRUZIONI**

Questo prodotto è idoneo all'utilizzo di acqua dolce e pulita, anche leggermente additivata, con normali detergenti. Per l'impiego di fluidi diversi, o corrosivi, si prega di consultare il ns. ufficio tecnico.

Utilizzando fluidi non puri, adottare un'adeguata filtrazione.

Scegliere la pistola in base ai dati di funzionamento nominale (pressione nominale, portata massima e temperatura del sistema). In ogni caso, nessuna sovrappressione della macchina può sorpassare la **pressione consentita** stampigliata sulla pistola.

**INSTALLAZIONE**

La presente pistola prevede l'utilizzo con **acqua calda** (come da specifiche tecniche). Nell'impianto che genera **acqua calda**, prevedere il montaggio di apparecchiature che limitino l'aumento accidentale della temperatura del fluido.

Inserire, sempre, una valvola di sicurezza che protegga il condotto di mandata, quando questo rimane in pressione.

Scegliere l'ugello adatto e regolare la valvola, montata a monte della pistola, così da ottenere un valore costante d'erogazione ed evitare fastidiosi picchi di pressione alla chiusura dell'impianto.

Se l'ugello si usura, la pressione cade. Quando installate un nuovo ugello, ritirate l'impianto alla pressione originale.

**OPERATIVITA'**

La pistola apre e chiude una condotta ad alta pressione, tramite un otturatore che agisce su una sede in Viton; il ritorno è a molla, rilasciando la leva.

**TUBAZIONE ADDUZIONE ACQUA**

Con pressioni di alimentazione elevate, o molto variabili, risulta necessario il montaggio di un riduttore pressione, sia per uniformare la portata di alimentazione, che per proteggere i componenti dell'impianto.

**RISOLUZIONE DEI PROBLEMI: CAUSE E RIMEDI**

PROBLEMI	CAUSE PROBABILI	RIMEDI
Perdita della pistola lato ugello	Presenza di impurità Usura della sede pistola	Pulire Sostituire sede Inserire filtri adeguati e/o controllare
Tra filamenti guarnizioni	Guarnizioni usurate	Sostituire guarnizioni
Apertura leva pistola molto difficoltoso	Pressione nel circuito troppo elevata	Controllare valvola bypass ed eventualmente ritarata



Leggere il presente manuale, prima di effettuare il montaggio.

Per un corretto utilizzo, seguire le avvertenze, contenute in questo manuale e riportarle sul libretto Uso e Manutenzione della macchina.

Il presente manuale è valido per tutti i tipi di pistole denominate **RB 65 on-off.**

#### **RICAMBI**

Utilizzare solo ricambi originali PA, per usufruire di un corretto funzionamento e di una lunga affidabilità.

#### **MANUTENZIONE**

La manutenzione deve essere eseguita da **tecnici specializzati.**

ORDINARIA: ogni 400 ore di lavoro (circa 10000 cicli), controllare e lubrificare le guarnizioni con grasso resistente all'acqua.

STRAORDINARIA: ogni 800 ore di lavoro (circa 20000 cicli), controllare lo stato d'usura delle guarnizioni e dei componenti interni, ed eventualmente sostituirli con i ricambi originali PA, avendo cura all'atto del montaggio, di lubrificare con grasso resistente all'acqua.

**ATTENZIONE:** rimontare la pistola ripristinando le condizioni iniziali.

**Il costruttore non è da considerarsi responsabile dei danni derivanti da installazione e/o manutenzione errati.**

*I dati tecnici, descrizioni ed illustrazioni sono indicativi e possono essere modificati senza preavviso*